



# **SMART SOUNDBAR 600**

**Návod k obsluze**

## Prosím, přečtěte si a uschovejte veškeré pokyny týkající se bezpečnosti, zabezpečení a používání.

**CE** Bose Corporation tímto prohlašuje, že tento produkt je ve shodě se základními požadavky a dalšími ustanoveními příslušných směrnic 2014/53/EU, a je ve shodě s ostatními požadavky podle směrnice EU. Úplné prohlášení o shodě naleznete na adrese:  
[www.Bose.com/compliance](http://www.Bose.com/compliance).

**UK CA** Tento produkt je ve shodě s platnými předpisy týkající se elektromagnetické kompatibility z roku 2016 UK. Úplné prohlášení o shodě naleznete na adrese:  
[www.Bose.com/compliance](http://www.Bose.com/compliance).

Bose Corporation tímto prohlašuje, že tento produkt je ve shodě se základními požadavky dle nařízení o rádiových zařízeních z roku 2017 a všech dalších platných předpisů UK. Úplné prohlášení o shodě naleznete na adrese:  
[www.Bose.com/compliance](http://www.Bose.com/compliance).

## Důležité bezpečnostní pokyny

Přečtěte si tyto pokyny.

Čistěte pouze suchým hadříkem.

Nezakrývejte / neblokuje větrací otvory. Instalujte v souladu s pokyny výrobce.

Používejte pouze doplňky / příslušenství, specifikované výrobcem.

Veškeré opravy svězte kvalifikovanému servisnímu personálu. Servis je nutný, pokud byl přístroj jakýmkoliv způsobem poškozen, zejména napájecí kabel nebo zástrčka; došlo k vniknutí tekutiny nebo cizích předmětů do přístroje, přístroj byl vystaven dešti či vlhkosti, nepracuje normálně, nebo spadl na zem.

## VAROVÁNÍ / UPOZORNĚNÍ

 Tento symbol upozorňuje na přítomnost neizolovaného nebezpečného napětí uvnitř systému, které může vést ke vzniku úrazu elektrickým proudem.

 Tento symbol upozorňuje na důležité provozní a servisní pokyny, uvedené v tomto návodu.

 Pozor na požití baterie, nebezpečí vnitřního chemického popálení. Dálkový ovladač obsahuje knoflíkovou baterii. Pokud knoflíkovou baterii požijete, již za pouhé 2 hodiny vám může způsobit vážné vnitřní popáleniny a způsobit úmrtí. Nové a použité baterie uchovávejte mimo dosah dětí. Pokud není prostor pro baterie bezpečně uzavřen, dálkový ovladač nepoužívejte a chráňte jej před dětmi. Pokud se domníváte, že mohlo dojít ke spolknutí baterie, okamžitě vyhledejte lékařskou pomoc. Pro snížení rizika výbuchu, požáru nebo chemického popálení, buďte při výměně baterie opatrní a nahraďte ji pouze za schválenou 3voltovou lithiovou baterii (např. UL CR2032 nebo DL2032). Použité baterie řádně a neprodlené zlikvidujte. Baterie nerozebírejte, nenabíjejte, nezahřívejte nad 100° C, ani nespalujte.

 Obsahuje malé části, které mohou představovat nebezpečí udušení. Nevhodné pro děti do 3 let.

 Tento produkt obsahuje magnetický materiál. Prosím, obraťte se na svého lékaře, pokud máte pochybnosti o tom, zda by to mohlo mít vliv na funkci implantovaného zdravotnického zařízení.

- Pro snížení rizika požáru nebo úrazu elektrickým proudem NEVYSTAVUJTE tento produkt dešti, kapající, stříkající vodě ani vlhkosti, a nepokládejte na/do jeho blízkosti nádoby s tekutinami, jako například vázy.
- Produkt NEVYSTAVUJTE vlivu tepla ohně a tepelných zdrojů. Na produkt nebo do jeho blízkosti NEPOKLÁDEJTE žádné zdroje otevřeného ohně, jako například zapálené svíčky.
- NEPROVÁDĚJTE neoprávněné úpravy tohoto produktu.
- NEPOUŽÍVEJTE s tímto produktem měnič napájení (střídač).
- NEPOUŽÍVEJTE ve vozidlech nebo na lodích.
- Pokud se jako odpojovací zařízení používá síťová zástrčka nebo propojovací zařízení, takovéto odpojovací zařízení musí být snadno a rychle ovladatelné a přístupné.
- K montáži tohoto produktu používejte pouze následující hardware: Nástěnný držák Bose Soundbar (Bose Soundbar Wall Bracket).
- Při umísťování tohoto produktu se ujistěte, že nedošlo k blokování žádných ventilačních otvorů na vašem televizoru nebo monitoru. Nahlédněte také do návodu k obsluze k vašemu televizoru nebo monitoru a umístěte jej v souladu s pokyny výrobce.
- Vzhledem k požadavkům na ventilaci tohoto produktu, jej společnost Bose nedoporučuje umísťovat do stísněných prostor, jako je např. výklenek ve stěně nebo uzavřená skříňka.
- Neinstalujte v blízkosti jakýchkoliv zdrojů tepla, jako jsou radiátory, regulátory tepla, topidla nebo jiná zařízení (včetně zesilovačů), která produkují teplo.
- Baterie uchovávejte mimo dosah dětí.
- Baterie mohou při nesprávné manipulaci způsobit požár nebo chemické popáleniny. Baterie nenabíjejte, nerozebírejte, nezahřívejte nebo nespalujte.
- Baterie dodávaná s tímto produktem může při nesprávném zacházení představovat riziko požáru, výbuchu nebo chemického popálení, stejně tak pokud bude nesprávně vyměněna nebo nahrazena nesprávným typem.

---

## ZOBRAZENÍ LICENCE

---

Pokud chcete zobrazit licenční informace, které se vztahují na softwarové balíčky třetích stran, které jsou součástí vašeho produktu Bose Smart Soundbar 600, postupujte podle níže uvedených kroků:

1. Na dálkovém ovladači stiskněte a podržte po dobu 5 sekund tlačítko Přehrávání/pozastavení ▷|| a současně tlačítko zvýšení hlasitosti (Volume) +.
2. Připojte USB kabel ke konektoru SERVICE, umístěný na zadní straně soundbaru.
3. Druhý konec USB kabelu připojte k počítači.
4. Pro zobrazení EULA a licenčních informací zadejte do okna prohlížeče na vašem počítači adresu **<http://203.0.113.1/opensource>**.

**POZNÁMKA:** Toto zařízení bylo testováno a shledáno vyhovujícím limitům pro digitální zařízení třídy B podle části 15 předpisů FCC. Tyto limity jsou určeny tak, aby poskytovaly přiměřenou ochranu proti nežádoucím interferencím při domácí instalaci. Toto zařízení generuje, používá a může vyzařovat energii na rádiových frekvencích a pokud není nainstalováno a používáno v souladu s pokyny, může způsobit nežádoucí rušení rádiové komunikace. Nicméně, neexistuje žádná záruka, že při konkrétní instalaci k interferenci nedojde. Pokud toto zařízení způsobuje nežádoucí interference, což lze jednoznačně určit zapnutím a vypnutím zařízení, doporučujeme interference odstranit použitím jednoho nebo více z následujících opatření:

- Přesměrujte nebo přemístěte přijímací anténu.
- Zvětšete vzdálenost mezi zařízením a přijímačem.
- Připojte zařízení do zásuvky na jiném okruhu, než ke kterému je připojen přijímač.
- Poradte se s prodejcem nebo zkušeným radio/TV technikem.

Změny nebo modifikace, které nejsou výslovně schváleny Bose Corporation, mohou vést ke ztrátě oprávnění uživatele k provozování tohoto zařízení.

Toto zařízení vyhovuje části 15 Pravidel FCC a je v souladu s normami RSS licenční výjimky ISED Canada. Provoz podléhá následujícím dvěma podmínkám: (1) Toto zařízení nesmí způsobovat interference, a (2) musí akceptovat všechny interference, včetně interferencí, které mohou způsobit nežádoucí činnost.

Toto zařízení by mělo být instalováno a provozováno ve vzdálenosti min. 20 cm od těla.

Toto zařízení je určeno pouze pro vnitřní použití a pro provoz v pásmu 5150 - 5250 MHz z důvodu snížení rizika interference na společných kanálech s mobilními satelitními systémy.

#### CAN ICES-3(B)/NMB-3(B)

##### Pro Evropu:

Provozní frekvenční pásma 2400 až 2483.5 MHz, 5150 až 5350 MHz, a 5470 až 5725 MHz.

Maximální vysílací výkon nižší, než 20 dBm EIRP.

Maximální vysílací výkon je pod regulačními limity, takže testování SAR není vyžadováno a platné předpisy se na něj nevztahují.

Toto zařízení je omezeno na použití ve vnitřních prostorách budov při provozu ve frekvenčním pásmu 5150 až 5350 MHz ve všech členských státech EU uvedených v tabulce:

									
BE	DK	IE	UK(NI)	FR	CY	SK	HU	AT	SE
BG	DE	PT	EL	HR	LV	LT	MT	PL	
CZ	EE	FI	ES	IT	RO	LU	NL	SI	



Tímto symbolem se rozumí, že produkt nesmí být zlikvidován jako běžný domácí odpad, a je třeba jej doručit do příslušného sběrného místa pro recyklaci. Správná likvidace a recyklace pomáhá chránit přírodní zdroje, lidské zdraví a životní prostředí.

Pro více informací o správné likvidaci a recyklaci tohoto produktu se obraťte se na místní správní orgány, poskytovatele služeb likvidace a recyklace odpadů nebo obchod, kde jste tento produkt zakoupili.

## Technické předpisy pro radio-frekvenční zařízení s nízkým vysílacím výkonem

Podle nařízení pro radio-frekvenční zařízení s nízkým vysílacím výkonem nesmí, bez povolení NCC, žádná společnost, firma nebo uživatel měnit frekvenci, zvyšovat vysílací výkon nebo měnit původní charakteristiku a také výkon, schválený pro radio-frekvenční zařízení s nízkým vysílacím výkonem. Radio-frekvenční zařízení s nízkým vysílacím výkonem nesmí ovlivňovat bezpečnost letadel a rušit legální komunikaci; pokud se tak stane, uživatel je povinen okamžitě ukončit provoz, dokud nedojde k odstranění interference. Legální komunikaci se rozumí radiové komunikace, provozované v souladu se zákonem o telekomunikacích.

Radio-frekvenční zařízení s nízkým vysílacím výkonem může být citlivé na interference s legální komunikací nebo s ISM radio zařízeními.

## Tabulka stavu napájení produktu

Toto zařízení je v souladu s požadavky na ekodesign dle směrnice 2009/125/EC týkající se energeticky souvisejících produktů (novelizace) (EU Exit) dle směrnice 2020 a je v souladu s následující normou (normami) nebo dokumentem (dokumenty): Nařízení (ES) č. 1275/2008 ve znění nařízení (EU) č. 801/2013.

Požadované informace o stavu napájení	Režimy napájení	
	Pohotovostní režim	Pohotovostní síťový režim
Spotřeba energie ve stanoveném režimu napájení při vstupu 230V/50Hz	< 0.5 W	všechny typy sítí < 2.0 W
Čas, po kterém se zařízení automaticky přepne do režimu	< 2.5 hod	< 20 min
Spotřeba energie v pohotovostním síťovém režimu, pokud jsou připojeny všechny kabelové síťové porty a jsou aktivovány všechny bezdrátové síťové porty při vstupu 230V/50Hz	N/A	≤ 2.0 W
Procedury deaktivace / aktivace síťového portu. Deaktivace všech sítí povolí pohotovostní režim.	<p><b>Wi-Fi</b>*: Aktivace - pomocí aplikace Bose Music. Deaktivace - současným stisknutím a podržením tlačítek Mute a Bluetooth na dálkovém ovladači.</p> <p><b>Bluetooth</b>*: Aktivace - spárováním se zdrojem Bluetooth stisknutím tlačítka Bluetooth na DO a výběrem soundbaru v seznamu Bluetooth mobilního zařízení, nebo pomocí aplikace Bose Music. Deaktivace - vymazáním seznamu párování stisknutím a podržením tlačítka Bluetooth na DO po dobu 10 sekund.</p>	



Prosím, použité baterie zlikvidujte správným způsobem v souladu s místními předpisy. Baterie nespalujte.

### Tabulka omezení obsahu nebezpečných látek (Čína)

Názvy a obsah toxických nebo nebezpečných látek nebo prvků						
Toxické nebo nebezpečné látky a prvky						
Název dílu	Olovo (Pb)	Rtuť (Hg)	Kadmium (Cd)	Šestimocný (CR(VI))	Polybromovaný bifenyly (PBB)	Polybromovaný difenylether (PBDE)
PCB	X	0	0	0	0	0
Kovové díly	X	0	0	0	0	0
Plastové díly	0	0	0	0	0	0
Reproduktory	X	0	0	0	0	0
Kabely	X	0	0	0	0	0

Tato tabulka je připravena v souladu ustanoveními SJ/T 11364.

O: Označuje, že tato toxická nebo nebezpečná látka obsažená ve všech homogenních materiálech, použitých pro tuto část, je pod limitním požadavkem GB/T 26572.

X: Označuje, že tato toxická nebo nebezpečná látka obsažená v alespoň jednom z homogenních materiálů, použitých pro tuto část, je nad limitním požadavkem GB/T 26572.



### Tabulka omezených nebezpečných látek (Taiwan)

Název zařízení: Aktivní reproduktor, typové označení: 432552						
Omezené látky a jejich chemické symboly						
Jednotka	Olovo (Pb)	Rtuť (Hg)	Kadmium (Cd)	Šestimocný chrom (Cr+6)	Polybromovaný bifenyly (PBB)	Polybromovaný difenylether (PBDE)
PCBs	-	o	o	o	o	o
Kovové díly	-	o	o	o	o	o
Plastové díly	o	o	o	o	o	o
Reproduktory	-	o	o	o	o	o
Kabely	-	o	o	o	o	o

**Poznámka 1:** "o" označuje, že procentuální obsah omezené látky nepřesahuje procentní podíl referenční hodnoty jejího výskytu.

**Poznámka 2:** "-" označuje, že omezená látka odpovídá výjimce.

**Datum výroby:** Rok výroby udává osmá číslice v sériovém čísle; „2“ je 2012 nebo 2022.

**Importér Čína:** Bose Electronics (Shanghai) Company Limited, Level 6, Tower D, No. 2337 Gudai Rd. Minhang District, Shanghai 201100

**Importér EU:** Bose Products B.V., Gorslaan 60, 1441 RG Purmerend, The Netherlands

**Importér Mexiko:** Bose de México S. de R.L. de C.V., Avenida Prado Sur #150, Piso 2, Interior 222 y 223, Colonia Lomas de Chapultepec V Sección, Miguel Hidalgo, Ciudad de México, C.P. 11000  
Phone Number: +5255 (5202) 3545

**Importér Taiwan:** Bose Limited Taiwan Branch (H.K.), 9F., No.10, Sec. 3, Minsheng E. Road, Zhongshan Dist. Taipei City 10480, Taiwan Phone Number: +886-2-2514 7676

**Importér UK:** Bose Limited, Bose House, Quayside Chatham Maritime, Chatham, Kent, ME4 4QZ, United Kingdom

**Vstupní napětí:** 100-240V ~ 50/60Hz, 100W

ID CMIIT se nachází na štítku na zadní straně soundbaru.

**Prosím, vyplňte a uschovejte pro svou potřebu**

Sériové číslo a číslo modelu jsou umístěna na zadní straně soundbaru.

Sériové číslo: \_\_\_\_\_

Číslo modelu: 439269

Prosím, s tímto návodem si uchovejte doklad o nákupu. Nyní je ten správný čas k registraci produktu Bose. Můžete tak snadno učinit na adrese: [worldwide.Bose.com/ProductRegistration](https://www.worldwide.bose.com/ProductRegistration)

**Informace o zabezpečení**

Tento produkt umožňuje přijímat automatické bezpečnostní aktualizace Bose. Pro získávání bezpečnostních aktualizací musíte dokončit proces nastavení produktu v aplikaci Bose Music a produkt připojit k internetu. **Pokud proces instalace nedokončíte, zodpovídáte za instalaci bezpečnostních aktualizací, které Bose zpřístupňuje.**

Amazon, Alexa, Amazon Music a všechny související značky jsou ochranné známky Amazon.com, Inc. nebo jejich přidružených společností.

Apple, logo Apple, Apple Music, a AirPlay jsou ochranné známky Apple Inc., registrované v USA a dalších zemích. App Store je značka služeb společnosti Apple Inc.

Použití označení "Works with Apple" znamená, že příslušenství bylo navrženo speciálně pro připojení k produktům Apple uvedeným v označení a bylo vývojáři certifikováno tak, aby splňovalo výkonnostní standardy Apple.

Slovní označení a loga Bluetooth® jsou registrované ochranné známky Bluetooth SIG, Inc. a jakékoli použití těchto ochranných známek společností Bose Corporation je na základě licence.

**Dolby Atmos** Dolby, Dolby Atmos a symbol dvojitého D jsou registrované ochranné známky Dolby Laboratories Licensing Corporation. Vyrobeno v licenci Dolby Laboratories. Důvěrná nepublikovaná díla. Copyright © 2012-2021 Dolby Laboratories. Všechna práva vyhrazena.

Google, Google Play, a Chromecast built-in jsou ochranné známky Google LLC.

**HDMI** Výrazy HDMI, HDMI High-Definition Multimedia Interface a logo HDMI jsou ochranné známky nebo registrované ochranné známky HDMI Licensing Administrator, Inc.

Produkt obsahuje službu iHeartRadio. iHeartRadio je registrovaná ochranná známka iHeartMedia, Inc.

Produkt je chráněn určitými právy duševního vlastnictví společnosti Microsoft. Použití nebo distribuce takové technologie mimo tento produkt bez licence od společnosti Microsoft je zakázáno.

Pandora je ochranná známka nebo registrovaná ochranná známka Pandora Media, Inc., a její použití je se svolením.

QuickSet je registrovaná ochranná známka Universal Electronics Inc. v USA a v mezinárodním měřítku. © UEI 2000-2022

Produkt obsahuje software Spotify, který podléhá licencím třetích stran, viz: [www.spotify.com/connect/third-party-licenses](https://www.spotify.com/connect/third-party-licenses)

Spotify je registrovaná ochranná známka Spotify AB.

Wi-Fi je registrovaná ochranná známka Wi-Fi Alliance®.

Bose, Bose Bass Module, Bose Music, logo Bose Music, Bose Noise Cancelling Headphones, Bose Smart Soundbar, Bose Soundbar Wall Bracket, Bose Surround Speakers, QuietComfort, SimpleSync, SoundLink, SoundLink Revolve, a Voice4Video jsou ochranné známky Bose Corporation.

Ústředí Bose Corporation: 1-877-230-5639

©2022 Bose Corporation. Žádná část tohoto díla nesmí být reprodukována, modifikována, distribuována nebo jinak používána bez výslovného, předchozího písemného souhlasu.

**CO JE V BALENÍ**

Obsah balení.....	11
-------------------	----

<b>TECHNOLOGIE DOLBY ATMOS®</b> .....	11
---------------------------------------	----

**UMÍSTĚNÍ SOUNDBARU**

Doporučení pro umístění.....	12
------------------------------	----

Nástěnná montáž soundbaru.....	13
--------------------------------	----

Úprava zvuku pro nástěnnou montáž.....	13
----------------------------------------	----

**NASTAVENÍ SOUNDBARU**

Připojení soundbaru k napájení.....	14
-------------------------------------	----

Síťový pohotovostní režim.....	14
--------------------------------	----

**NASTAVENÍ BOSE MUSIC APP**

Stažení aplikace Bose Music.....	15
----------------------------------	----

**STÁVAJÍCÍ UŽIVATELÉ BOSE MUSIC APP**

Přidání soundbaru ke stávajícímu účtu.....	16
--------------------------------------------	----

Připojení k jiné Wi-Fi síti.....	16
----------------------------------	----

**OVLÁDÁNÍ SOUNDBARU**

Funkce dálkového ovladače.....	17
--------------------------------	----

Zapnutí / vypnutí napájení.....	17
---------------------------------	----

Automatické probuzení (funkce Auto-wake) (pouze při optickém připojení).....	18
------------------------------------------------------------------------------	----

Zdroje.....	18
-------------	----

Přehrávání médií a nastavení hlasitosti.....	19
----------------------------------------------	----

Ovládání hlasového asistenta.....	20
-----------------------------------	----

Úprava zvuku.....	20
-------------------	----

**AMAZON ALEXA**

Přístup k Amazon Alexa.....	20
-----------------------------	----

Použití hlasu.....	21
--------------------	----

Používání ovládacích prvků na soundbaru.....	21
----------------------------------------------	----

Funkce "Alexa Calling and Messaging" (volání a zprávy).....	22
-------------------------------------------------------------	----

Nastavení funkce "Alexa Calling and Messaging" (volání a zprávy).....	23
-----------------------------------------------------------------------	----



Použití hlasu.....	23
Nastavení režimu "Do Not Disturb" (Nerušit).....	23
Použití hlasu.....	23
Ovládání zvuku pomocí Voice4Video™.....	24
Nastavení Voice4Video™ .....	24
Použití hlasu.....	24
<b>PRACUJE S GOOGLE ASSISTANT</b>	
Přístup ke Google Assistant.....	25
Použití hlasu.....	25
Použití telefonu.....	26
<b>STREAMOVÁNÍ ZVUKU S AIRPLAY</b>	
Streamování zvuku z Ovládacího centra (Control Center).....	26
Streamování zvuku z aplikace.....	26
<b>BLUETOOTH PŘIPOJENÍ</b>	
Připojení mobilního zařízení.....	27
Odpojení mobilního zařízení.....	28
Opětovné připojení mobilního zařízení.....	28
Připojení dalšího mobilního zařízení.....	28
Vymazání seznamu párování soundbaru.....	28
<b>STATUS SOUNDBARU</b>	
Status Wi-Fi.....	29
Status Bluetooth.....	29
Status Amazon Alexa.....	30
Indikátor vypnutí mikrofonu.....	31
Status přehrávání médií a hlasitosti.....	31
Status aktualizací a chyb.....	32
<b>POKROČILÉ FUNKCE</b>	
Zakázání / povolení Wi-Fi.....	32

**PROPOJENÍ PRODUKTŮ BOSE**

Připojení příslušenství (volitelné).....	33
Připojení Bluetooth reproduktoru Bose SoundLink nebo sluchátek Bose pomocí technologie Bose SimpleSync™.....	33
Benefity.....	33
Kompatibilní produkty.....	33
Připojení pomocí aplikace Bose Music.....	34
Opětovné připojení Bluetooth reproduktoru Bose SoundLink nebo sluchátek Bose.....	34

**PÉČE A ÚDRŽBA**

Aktualizace soundbaru.....	34
Výměna baterie v dálkovém ovladači.....	34
Čištění soundbaru.....	35
Náhradní díly a příslušenství.....	35
Omezená záruka.....	35

**ŘEŠENÍ PROBLÉMŮ**

Nejprve vyzkoušejte tato řešení.....	36
Další řešení.....	36
Resetování soundbaru.....	43

**DODATEK: REFERENČNÍ NASTAVENÍ**

Možnosti připojení.....	43
Připojení soundbaru k televizoru.....	44
Možnost 1 (preferovaná): HDMI eARC nebo ARC.....	44
Možnost 2: Optické připojení.....	45
Kontrola zvuku.....	46

## Obsah balení

Zkontrolujte, zda je součástí balení následující:

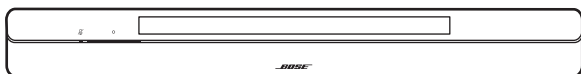

Bose Smart Soundbar 600

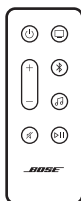

Dálkový ovladač (baterie součástí dodávky)

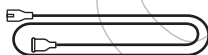

Napájecí kabel\*



HDMI kabel

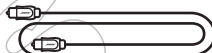

Optický kabel

\*Produkt může být dodáván s několika napájecími kabely s různými zástrčkami. Použijte napájecí kabel určený pro váš region.

### POZNÁMKA:

Pokud je jakákoliv část produktu poškozena, produkt nepoužívejte.

Obratě se na autorizovaného prodejce Bose nebo kontaktujte zákaznický servis Bose.

Navštivte: [support.Bose.com/SB600](https://support.Bose.com/SB600)

## TECHNOLOGIE DOLBY ATMOS®

Bose Smart Soundbar 600 podporuje technologii Dolby Atmos® za využití reproduktorů směřujících nahoru a do stran. Tím dokáže poskytnout vysoce kvalitní zvuk ze všech směrů, při dosažení skvělého, zcela pohlcujícího zážitku z prostorového zvuku.

### POZNÁMKA:

Pro dosažení prostorového zvuku Dolby Atmos připojte soundbar k HDMI portu eARC nebo ARC na vašem televizoru (viz informace ohledně připojení v další části tohoto návodu). Pokud na vašem televizoru není k dispozici HDMI port eARC nebo ARC, soundbar můžete připojit k optickému portu pomocí optického kabelu. Tímto způsobem také dosáhnete prostorového a realistického zvuku (viz část DODATEK: REFERENČNÍ NASTAVENÍ na konci tohoto návodu).

## Doporučení pro umístění

- Soundbar umístěte pod a před TV (preferováno) nebo nad TV tak, aby jeho přední strana směřovala do místnosti.
- Pro dosažení nejlepší kvality zvuku se ujistěte, že reproduktory směřující vzhůru (v horní části soundbaru) a postranní reproduktory (na boční části) nejsou zakryty / blokovány.
- Pokud je soundbar nainstalován na stěnu, ujistěte se, že je jeho horní část vzdálená od TV alespoň 10 cm.
- Pokud umístíte soundbar na policičku nebo na TV stojan, pro dosažení co nejlepší kvality zvuku jej umístěte co nejbližší k přední hraně policičky nebo stojanu.
- Soundbar umístěte mimo kovové skříně nebo jiné audio/video komponenty, a mimo přímé zdroje tepla.
- Soundbar umístěte na jeho gumové nožičky a na stabilní a rovný povrch. Pro správnou oporu musí nožičky spočívat na povrchu. Vibrace mohou způsobit pohyb soundbaru, zejména na hladkých površích, jako je mramor, sklo nebo vysoce leštěné dřevo.
- Zadní stranu soundbaru ponechte alespoň 1 cm od jakéhokoli povrchu. Blokování portů (portů) ovlivňuje kvalitu zvuku.
- Ujistěte se, že je v blízkosti napájecí (elektrická) zásuvka.
- Aby se předešlo rušení bezdrátového přenosu (interferencím), ostatní bezdrátová zařízení udržujte ve vzdálenosti minimálně 0.3 – 0.9 m od soundbaru.
- Aby se předešlo rušení bezdrátového přenosu (interferencím), možná bude nutné umístit některé Wi-Fi přístupové body do vzdálenosti 2.4 – 3.0 m od soundbaru, volitelného basového modulu a/nebo volitelných surround reproduktorů.
- Pro dosažení co nejlepší kvality zvuku neumistujte soundbar do uzavřené skřínky nebo diagonálně do rohu.
- Na horní část soundbaru nepokládejte žádné předměty.

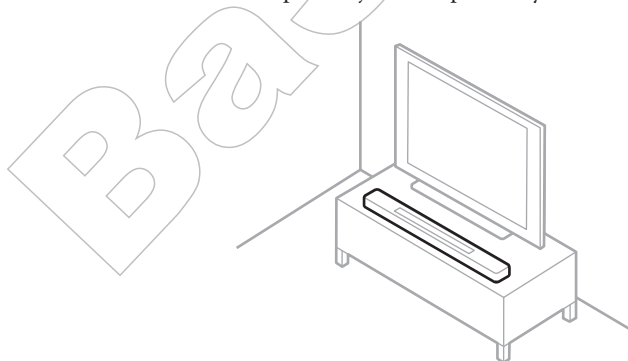

**POZOR:** Při používání soundbaru jej nepokládejte na jeho přední, zadní nebo horní stranu.

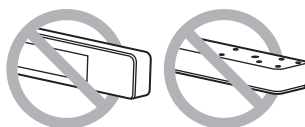

## Nástěnná montáž soundbaru

Soundbar můžete namontovat na stěnu. Chcete-li si zakoupit nástěnný držák pro soundbar "Soundbar Wall Bracket", obraťte se na vašeho autorizovaného prodejce Bose.

Navštivte: [support.Bose.com/SB600](http://support.Bose.com/SB600)

**POZNÁMKA:** Ujistěte se, že je horní část soundbaru alespoň 10 cm od televizoru.

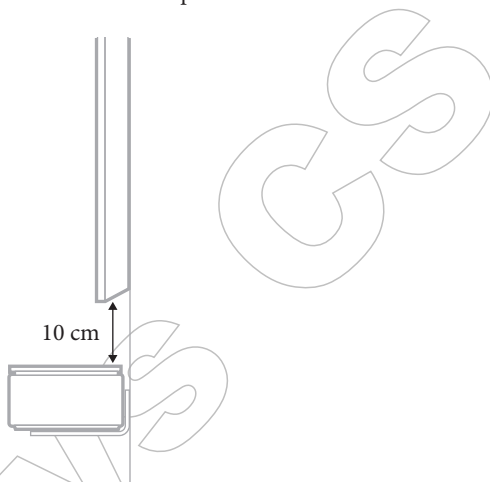

**POZOR:** Pro montáž soundbaru **NEPOUŽÍVEJTE** jakékoli neoriginální držáky / technické vybavení nebo jiný hardware.

## Úprava zvuku pro nástěnnou montáž

Po nástěnné montáži soundbaru musíte upravit zvuk, aby bylo dosaženo nejlepší kvality.

Na dálkovém ovládní stiskněte a podržte tlačítko pro ztlumení zvuku Mute  po dobu 5ti sekund, dokud neuslyšíte tón a světelná lišta dvakrát nezapulzuje bíle.



**POZNÁMKA:** Pokud v budoucnu soundbar ze stěny opět sejmete, opakováním tohoto postupu se vrátíte do výchozího nastavení zvuku.

**TIP:** Po nástěnné montáži soundbaru můžete jeho zvuk upravit také pomocí aplikace Bose Music.

## Připojení soundbaru k napájení

1. Připojte napájecí kabel k portu **POWER** na zadní straně soundbaru.
2. Druhý konec napájecího kabelu připojte do elektrické zásuvky.

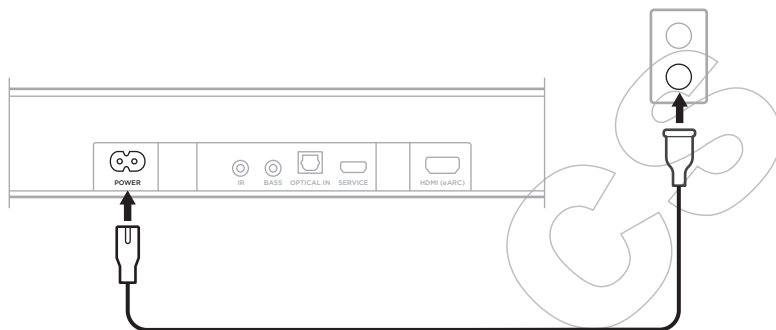

Soundbar se zapne a světelná lišta se rozsvítí oranžově.

## Síťový pohotovostní režim

Pokud není po dobu 20 minut na vstupu žádný signál, není stisknuto žádné tlačítko, ani neproběhl hlasový příkaz na Amazon Alexa nebo aktivovaný Google Assistant, soundbar přejde do síťového pohotovostního režimu.

### Probuzení soundbaru ze síťového pohotovostního režimu:

- Na dálkovém ovládní stiskněte tlačítko napájení  $\cup$ , tlačítko zdroje nebo tlačítko pro přehrávání / pozastavení  $\triangleright \parallel$  (viz popis tlačítek dálkového ovladače).
- Přehrávejte nebo obnovte zvuk pomocí mobilního zařízení nebo pomocí aplikace Bose Music.
- Zadejte hlasový příkaz pomocí Amazon Alexa nebo Google Assistant.

### POZNÁMKY:

- Pokud chcete získat přístup k hlasovému asistentovi v pohotovostním režimu sítě, ujistěte se, že je soundbar nastaven pomocí aplikace Bose Music, a že je zapnutý mikrofon.
- Časovač pohotovostního režimu (standby timer) můžete deaktivovat pomocí aplikace Bose Music. K této možnosti máte přístup z nabídky nastavení Settings.

Aplikace **Bose Music** vám umožňuje nastavit a ovládat soundbar z jakéhokoli mobilního zařízení, jako jsou smartphon nebo tablet.

Pomocí této aplikace můžete streamovat hudbu, přidávat hudební služby, prozkoumávat internetové rozhlasové stanice, konfigurovat Amazon Alexa, povolit vestavěný Chromecast, zvolit jazyk hlasových výzev, spravovat nastavení soundbaru a získávat nové funkce.

**POZNÁMKA:** Pokud jste si již vytvořili účet Bose Music pro jiný produkt Bose, přidejte soundbar ke svému stávajícímu účtu (viz část STÁVAJÍCÍ UŽIVATELE BOSE MUSIC APP na následující straně).

## Stahování aplikace Bose Music

1. Na vaše mobilní zařízení si stáhněte aplikaci Bose Music.





2. Postupujte podle pokynů v aplikaci.

## Přidání soundbaru ke stávajícímu účtu

Chcete-li přidat váš Bose Smart Soundbar 600 ke stávajícímu účtu, otevřete aplikaci Bose Music a soundbar k němu jednoduše přidejte.

## Připojení k jiné Wi-Fi síti

Připojení k jiné síti můžete použít, pokud se změnil název vaší sítě nebo heslo, nebo pokud chcete změnit nebo přidat jinou síť.

1. Na dálkovém ovládacím tlačítku stiskněte a podržte tlačítko ztlumení zvuku Mute  a tlačítko aplikace Bose Music , dokud se světelná lišta nerozsvítí oranžově.



2. Na vašem mobilním zařízení otevřete nastavení Wi-Fi.
3. Vyberte **Bose Smart Soundbar 600**.
4. Otevřete aplikaci Bose Music a postupujte podle pokynů v aplikaci.

**POZNÁMKA:** Pokud vás aplikace nevyzve k nastavení, přejděte na hlavní obrazovku a přidejte soundbar.



Ovládací prvky soundbaru jsou umístěny na jeho horní části a na dálkovém ovladači.

**TIP:** Soundbar můžete ovládat také pomocí aplikace Bose Music.

## Funkce dálkového ovladače

Pomocí dálkového ovladače můžete ovládat soundbar, vybrat zdroj a spravovat Bluetooth připojení.

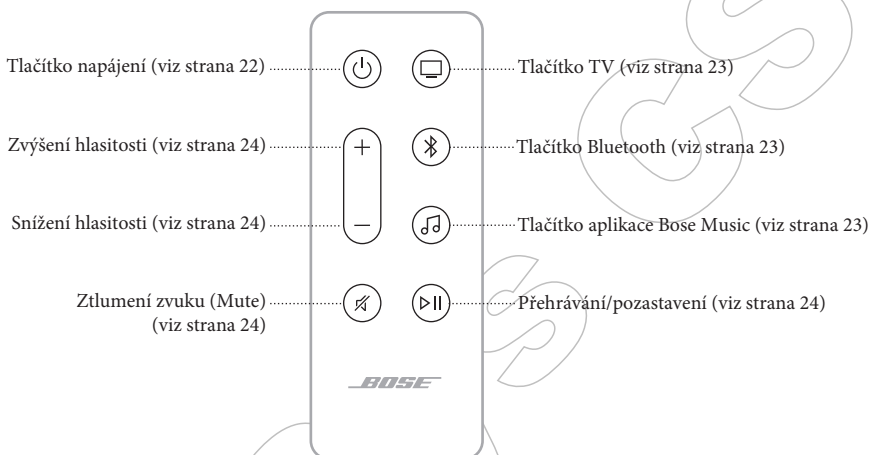

## Zapnutí / vypnutí napájení

Pro zapnutí / vypnutí soundbaru stisknete na dálkovém ovladači tlačítko napájení .

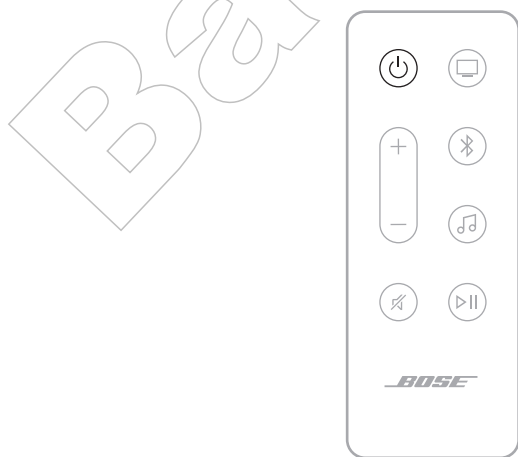

Po zapnutí soundbaru se automaticky nastaví poslední aktivní zdroj.

#### POZNÁMKY:

- Po připojení soundbaru do elektrické zásuvky se soundbar automaticky zapne.
- I když je soundbar vypnutý, můžete stále přistupovat k Amazon Alexa a soundbar ovládat hlasem pomocí zařízení s podporou Google Assistant.

**TIP:** Pro zapnutí/vypnutí soundbaru můžete také použít Bose Voice4Video™ spolu s Amazon Alexa (viz strana 30).



#### Automatické probuzení (funkce Auto-wake) (pouze při optickém připojení)

Soundbar můžete nastavit tak, aby se při detekci audio signálu na vstupu zapnul.

Pro přepnutí mezi funkcí automatického probuzení Auto-wake a výchozím nastavením napájení, stiskněte a podržte tlačítko napájení  na dálkovém ovladači po dobu 5ti sekund, dokud neuslyšíte tón a světelná lišta dvakrát bíle nezabliká.

**TIP:** Funkci automatického probuzení Auto-wake můžete ovládat také pomocí aplikace Bose Music. K této možnosti máte přístup z nabídky nastavení Settings.

#### Zdroje

Pro výběr zdroje stiskněte na dálkovém ovladači příslušné tlačítko (TV , Bluetooth , nebo tlačítko aplikace Bose Music .



#### TIPY:

- Pro výběr zdroje Bluetooth můžete použít také Bose Voice4Video™ spolu s Amazon Alexa (viz strana 30).
- Pro výběr zdroje můžete použít také aplikaci Bose Music.

## Přehrávání médií a nastavení hlasitosti





## FUNKCE

## CO UDĚLAT

Přehrávání / pozastavení	<p>Stiskněte ▷  .</p> <p><b>POZNÁMKY:</b></p> <ul style="list-style-type: none"> <li>• Pokud je přehrávání pozastavené, dva indikátory uprostřed světelné lišty svítí bíle, dokud se zvuk neobnoví.</li> <li>• Přehrávání / pozastavení zvuku nelze použít pro TV zdroj.</li> </ul>
Přeskočení vpřed	Dvakrát stiskněte ▷  .
Přeskočení vzad	Tříkrát stiskněte ▷  .
Zvýšení hlasitosti	<p>Stiskněte +.</p> <p><b>POZN.:</b> Pro rychlé zvýšení hlasitosti stiskněte a podržte +.</p>
Snížení hlasitosti	<p>Stiskněte –.</p> <p><b>POZN.:</b> Pro rychlé snížení hlasitosti stiskněte a podržte –.</p>
Ztlumení / obnovení zvuku	<p>Stiskněte Ǝ.</p> <p>Když je zvuk ztlumený (mute), levý konec světelné lišty svítí bíle, dokud se zvuk neobnoví.</p> <p><b>TIP:</b> Zvuk můžete obnovit také stisknutím tlačítka +.</p>

**TIP:** Pro ovládání přehrávání médií a hlasitosti pro určité zdroje můžete použít také Bose Voice4Video™ (viz strana 30).

## Ovládání hlasového asistenta

K ovládání hlasového asistenta Amazon Alexa můžete použít tlačítko Akce . Mikrofon vypnete tlačítkem  Vypnutí mikrofonu (viz část AMAZON ALEXA).

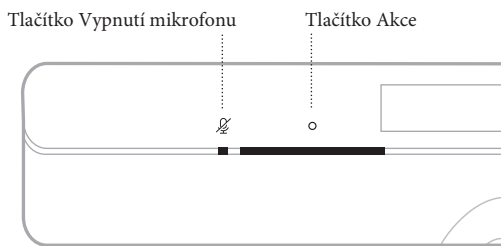

**TIP:** K ovládání Amazon Alexa můžete také použít svůj hlas (viz část AMAZON ALEXA).

## Úprava zvuku

Pro úpravu basů (bass), výšek (treble), středového kanálu (center channel) a výškového kanálu (height channel) použijte aplikaci Bose Musíc. K těmto možnostem máte přístup z nabídky nastavení Settings.

## AMAZON ALEXA

### Přístup k Amazon Alexa

Díky vestavěné funkci Amazon Alexa ve vašem soundbaru si můžete zjednodušit život a váš hlas používat nejen k ovládání hudby. Používání Alexa je tak snadné, jako položení otázky. Stačí se zeptat nebo zadat příkaz a Alexa může přehrát vaši oblíbenou skladbu, přeskočit na další skladbu, změnit hlasitost, přečíst vám zprávy a další. Alexa vám usnadní nejen ovládání vašeho soundbaru, ale i ovládání vašeho chytrého domova - pouze pomocí hlasu.

Další informace o tom, co všechno Alexa umí, se dozvíte na:

<https://www.amazon.com/usealexa>

Pro nastavení Amazon Alexa na soundbaru použijte aplikaci Bose Music. K této možnosti máte přístup z nabídky nastavení Settings.

### POZNÁMKY:

- Alexa není k dispozici ve všech jazycích a zemích. Funkce a funkcionality Alexa se mohou lišit, v závislosti na regionu.
- Při nastavování Alexa se ujistěte, že používáte stejný účet audio služby, jaký jste použili v aplikaci Bose Music.
- Pokud ve vaší domácnosti používáte více produktů Bose Music, pro bezproblémové používání hlasového asistenta doporučujeme, aby svůj účet Bose Music a účet hlasového asistenta pro nastavení hlasového asistenta pro všechny produkty Bose Music používala jedna osoba.

## Použití hlasu

Začněte výrazem “Alexa,” a pak vyslovte požadavek, např.:

MŮŽETE VYZKOUŠET	PŘÍKLADY TOHO, CO ŘÍČÍ
Promluvit si s Alexa	<b>Help me get started.</b> (Pomoci, jak začít).
Přehrávání zvuku	<b>Play rock music.</b> (Přehrát rockovou hudbu). <b>POZNÁMKA:</b> Jako výchozí hudební služba je nastavena služba Amazon Music. Chcete-li výchozí hudební službu změnit, použijte aplikaci Alexa.
Pozastavení zvuku	<b>Pause.</b> (Pozastavit).
Ovládání hlasitosti	<b>Volume up.</b> (Zvýšit hlasitost).
Přeskočení na další skladbu	<b>Skip.</b> (Přeskočit).
Přehrávání konkrétní hudební služby	<b>Play NPR on TuneIn.</b> (Přehrát NPR ve službě TuneIn) <b>POZNÁMKA:</b> Amazon Alexa nepodporuje všechny hudební služby.
Přehrávání konkrétního reproduktoru	<b>Play jazz in the “Kitchen.”</b> (Přehrát jazz v „kuchyni“). <b>POZNÁMKA:</b> Vyslovte název reproduktorů přiřazený v aplikaci Bose Music. Má-li stejný název více reproduktorů, použijte název přiřazený v Alexa nebo jej změňte v aplikaci Bose Music.
Nastavení časovače	<b>Set a timer for 15 minutes.</b> (Nastavit časovač na 15 minut).
Objevte nové dovednosti	<b>Help me get started with skills.</b> (Pomoc začít s dovednostmi).
Ukončení Alexa	<b>Stop.</b> (Ukončení).

## Používání ovládacích prvků na soundbaru

K ovládání Amazon Alexa můžete použít tlačítko Akce O. Mikrofon vypnete pomocí tlačítka Vypnutí mikrofonu . Tato tlačítka jsou umístěna v horní části soundbaru.

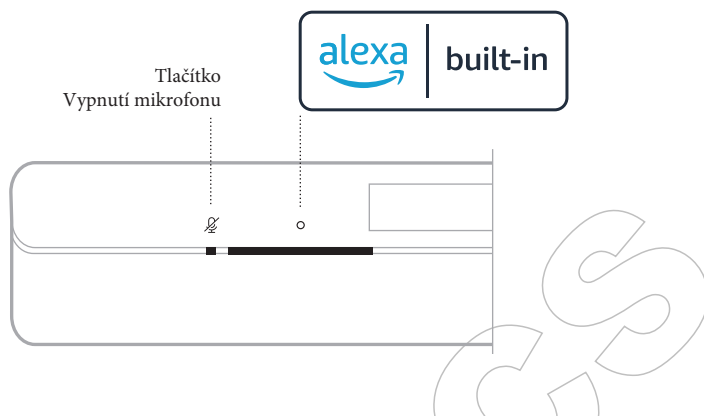

MŮŽETE VYZKOUŠET	CO UDĚLAT
<b>Promluvit na Alexa</b>	Klepněte na ○ a pak vyslovte váš požadavek. Seznam dalších možností k vyzkoušení naleznete na: <a href="https://www.amazon.com/usealexa">https://www.amazon.com/usealexa</a>
<b>Ukončit alarmy a časovače</b>	Klepněte na ○.
<b>Ukončit Alexa</b>	Klepněte na ○.
<b>Zapnout / vypnout mikrofon</b>	Klepněte na ☒. <b>POZNÁMKA:</b> Když je mikrofon vypnutý, indikátor mikrofonu nesvíí červeně a nemáte přístup k Alexa.

## Funkce "Alexa Calling and Messaging" (volání a zprávy)

Alexa může pomoci vaší domácnosti a rodině zůstat ve spojení. Alexa dokáže proměnit vaše zařízení v interkom, kdy můžete zahájit okamžitou obousměrnou konverzaci mezi místnostmi nebo domácnostmi, nebo z jakékoli místnosti odesílat jednosměrné zprávy. Pomocí podporovaného zařízení Alexa, nebo pomocí aplikace Alexa na podporovaném mobilním telefonu či tabletu, můžete Alexa použít také pro bezplatné volání či odesílání zpráv téměř komukoli.

### POZNÁMKY:

- Obě strany musí používat Alexa podporované zařízení, dostupnou a povolenou funkci "Alexa Calling and Messaging" a v aplikaci Alexa musí být uděleno povolení používání pro druhou stranu.
- Pokud chcete používat funkci "Alexa Calling and Messaging" (volání a zprávy), musí být zapnutý mikrofon.

## Nastavení funkce "Alexa Calling and Messaging" (volání a zprávy)

Pro nastavení volání a odesílání zpráv pomocí funkce "Alexa Calling and Messaging" použijte aplikaci Alexa.

### Použití hlasu

Začněte výrazem „Alexa“ a pak vyslovte požadavek, např.:

MŮŽETE VYZKOUŠET	PŘÍKLADY TOHO, CO ŘÍČÍ
Zapojit do konverzace zařízení ve vaší domácnosti	<b>Drop in on "Kitchen."</b> (Vstup zařízení "Kuchyně"). <b>POZNÁMKA:</b> Pokud je používané zařízení produkt Bose, ujistěte se, že vyslovujete název reproduktoru, který jste přiřadili v aplikaci Bose Music. Pokud má více reproduktorů stejný název, použijte název přiřazený v aplikaci Alexa nebo změňte název v aplikaci Bose Music.
Zapojit do konverzace zařízení člena rodiny nebo přítele mimo vaši domácnost	<b>Drop in on "Mom's Kitchen."</b> (Vstup zařízení "Mámina kuchyně"). <b>POZNÁMKA:</b> Ujistěte se, že vyslovujete název reproduktoru, přiřazený v aplikaci Bose Music a/nebo v aplikaci Alexa druhého účastníka.
Vyvolat hovor	<b>Call Mom.</b> (Zavolat mámě).
Přijmout hovor	<b>Answer.</b> (Přijmout).
Odmítnout hovor nebo zprávu	<b>Decline.</b> (Odmítnout).
Ukončit hovor	<b>End call.</b> (Ukončit hovor).
Přehrát zprávu	<b>Play message.</b> (Přehrát zprávu).
Zavolat na tísňovou linku	<b>Call my emergency contact.</b> (Zavolat na můj tísňový kontakt).
Učinit oznámení	<b>Announce that dinner is ready.</b> (Oznámit, že večeře je připravena).

## Nastavení režimu "Do Not Disturb" (Nerušit)

Pokud si nepřejete být vyrušováni, všechna příchozí oznámení, upozornění a volání na soundbar můžete dočasně zakázat.

### Použití hlasu

Začněte výrazem „Alexa“ a pak vyslovte požadavek, např.:

MŮŽETE VYZKOUŠET	PŘÍKLADY TOHO, CO ŘÍCI
Povolit režim "Do Not Disturb"	Turn on Do Not Disturb. (Zapnout režim "Do Not Disturb").
Zakázat režim "Do Not Disturb"	Turn off Do Not Disturb. (Vypnout režim "Do Not Disturb").

**TIP:** Režim "Do Not Disturb" můžete nastavit také pomocí aplikace Alexa.

## Ovládání zvuku pomocí Voice4Video™

Technologie Bose Voice4Video™ rozšiřuje možnosti hlasového ovládání Amazon Alexa tak, jak to jiný soundbar nedokáže. Kromě ovládání chytrého soundbaru můžete pouze hlasem ovládat také TV, a kabelový či satelitní box. Jediným jednoduchým hlasovým příkazem lze přes Alexa zapnout TV a chytrý soundbar, přepnout na požadovaný zdroj videa, naladit stanici podle názvu sítě nebo čísla kanálu a okamžitě začít sledovat své oblíbené pořady.

**POZNÁMKA:** Voice4Video™ je k dispozici pouze pro TV, kabelové a satelitní boxy.

## Nastavení Voice4Video™

Pro nastavení Voice4Video™ použijte aplikaci Bose Music.

**POZNÁMKA:** Před nastavením Voice4Video™ musíte v aplikaci Bose Music nastavit Alexa (viz "Přístup k Amazon Alexa" výše).

## Použití hlasu

Začněte výrazem „Alexa“ a pak vyslovte požadavek, např.:

MŮŽETE VYZKOUŠET	PŘÍKLADY TOHO, CO ŘÍCI
Zapnutí TV	Turn on TV. (Zapnout TV).
Vypnutí TV	Turn off TV. (Vypnout TV).
Přehrávání videa	Play. (Přehrát).
Pozastavení videa	Pause. (Pozastavit).
Pokračování v přehrávání videa	Resume. (Pokračovat).
Přeskočení videa vpřed	Next. (Další).
Přeskočení videa vzad	Previous. (Předchozí).
Přepnutí na vstup Bluetooth audio	Switch to Bluetooth. (Přepnout na Bluetooth).
Přepnutí na vstup HDMI TV	Switch to HDMI2. (Přepnout na HDMI2).



MŮŽETE VYZKOUŠET	PŘÍKLADY TOHO, CO ŘÍČÍ
Sledování konkrétní sítě	Watch NFL Network. (Sledovat síť NFL).
Sledování konkrétního čísla kanálu	Watch channel 802. (Sledovat kanál 802).
Přeskočení na další kanál	Next channel. (Další kanál).
Přeskočení na předchozí kanál *	Previous channel. (Předchozí kanál).

---

 PRACUJE S GOOGLE ASSISTANT
 

---

## Přístup ke Google Assistant

Tento soundbar je kompatibilní s Google Assistant podporovaným zařízením, připojeným k vaší síti Wi-Fi pomocí vestavěné funkce Chromecast. Díky funkci Chromecast built-in můžete streamovat zvuk z podporovaných aplikací pouhým hlasem nebo klepnutím na tlačítko Cast na telefonu. Vyberte si z milionů skladeb z populárních hudebních služeb, jako jsou Pandora, Spotify a TuneIn.

Chcete-li váš soundbar ovládat hlasem, použijte Google Assistant podporované zařízení a v aplikaci Bose Music povolte funkci Chromecast built-in. K této možnosti se dostanete z nabídky nastavení Settings.

### POZNÁMKY:

- Chcete-li používat funkci Chromecast built-in, musíte používat Google Assistant podporované zařízení a Wi-Fi připojení.
- Podpora pro nové aplikace je přidávána pravidelně.
- Google Assistant není dostupný ve všech jazycích a zemích.
- Další informace o tom, co všechno Google Assistant dokáže, naleznete na: <https://support.google.com/assistant>

### Použití hlasu

Začněte vyslovením “Hey Google” na Google Assistant podporované zařízení. Pak vyslovte svůj požadavek na <název soundbaru>.

Například, zkuste si pustit svou oblíbenou hudbu. Stačí vyslovit “Hey Google, play My Workout playlist on Family Room”.

### POZNÁMKY:

- Ujistěte se, že vyslovujete název soundbaru, který byl přiřazen v aplikaci Bose Music. Pokud má více soundbarů stejný název, použijte název přiřazený v aplikaci Google Assistant nebo změňte název v aplikaci Bose Music.
- Je vyžadováno Google Assistant podporované zařízení.

## Použití telefonu

Váš telefon je váš dálkový ovladač.

- Jednoduše klepněte na tlačítko Cast v aplikacích, které již znáte a máte rádi. Nevyžadují se žádná nová přihlášení ani stahování.
- Pomocí telefonu můžete vyhledávat, přehrávat, pozastavovat a zvyšovat hlasitost - odkudkoli z vaší domácnosti.
- Během streamování můžete telefon používat i k jiným věcem – procházet sociální sítě, odesílat textové zprávy a dokonce přijímat hovory.
- Vychutnejte si hudbu ve vaší domácnosti, v celém domě, za použití multi-room casting se soundbary s podporou Chromecast.

## STREAMOVÁNÍ ZVUKU S AIRPLAY

Soundbar umožňuje přehrávat zvuk AirPlay 2, takže zvuk můžete rychle streamovat ze zařízení Apple na soundbar, nebo na více reproduktorů.

### POZNÁMKY:

- Pro používání AirPlay 2 musí mít zařízení Apple systém iOS 11.4 nebo novější.
- Zařízení Apple a soundbar musí být připojeny ke stejné Wi-Fi síti.
- Další informace o AirPlay naleznete na: <https://www.apple.com/airplay>

## Streamování zvuku z Ovládacího centra (Control Center)

1. Na zařízení Apple otevřete Ovládací centrum (Control Center).
2. Klepněte a podržte zvukovou kartu (v pravém horním rohu obrazovky), a pak klepněte na ikonu AirPlay .
3. Vyberte váš soundbar.

## Streamování zvuku z aplikace

1. Otevřete hudební aplikaci (například Apple Music) a vyberte skladbu, kterou chcete přehrávat.
2. Klepněte na .
3. Vyberte váš soundbar.

## Připojení mobilního zařízení

1. Na dálkovém ovladači stiskněte tlačítko Bluetooth .



Světelná lišta pulzuje modře.

2. Na mobilním zařízení zapněte funkci Bluetooth.

**POZNÁMKA:** Nabídka Bluetooth se obvykle nachází v nabídce Nastavení.

3. Ze seznamu zařízení vyberte váš soundbar.

**POZNÁMKA:** V aplikaci Bose Music vyhledejte název, který jste zadali pro soundbar. Pokud jste soundbar nepřejmenovali, zobrazí se jeho výchozí název.

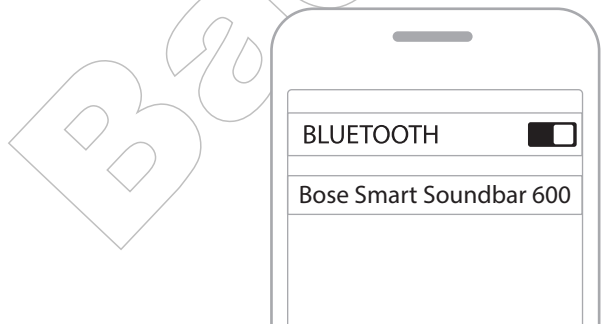

Po připojení uslyšíte tón a světelná lišta se rozsvítí bíle, pak ztmavne. Název soundbaru se zobrazí v seznamu mobilního zařízení.

## Odpojení mobilního zařízení

Pro odpojení mobilního zařízení použijte aplikaci Bose Music.

**TIP:** Pro toto nastavení Bluetooth můžete použít také mobilní zařízení. Vypnutím funkce Bluetooth odpojíte také všechna ostatní zařízení.

## Opětovné připojení mobilního zařízení

Na dálkovém ovladači stiskněte tlačítko Bluetooth .

Soundbar se pokusí připojit k naposledy připojeným Bluetooth zařízením.

### POZNÁMKY:

- Ujistěte se, že je na vašem mobilním zařízení povolena funkce Bluetooth.
- Zařízení musí být ve vzdálenosti do 9 m a musí být zapnuté.

## Připojení dalšího mobilního zařízení

Do seznamu zařízení v soundbaru můžete uložit až osm zařízení.

**POZNÁMKA:** V jednu chvíli můžete přehrávat zvuk pouze z jednoho zařízení.

1. Na dálkovém ovladači stiskněte a podržte tlačítko Bluetooth , dokud nebude světelná lišta pulzovat modře.
2. Ze seznamu zařízení na mobilním zařízení vyberte váš soundbar.

**POZNÁMKA:** Ujistěte se, že je na mobilním zařízení povolena funkce Bluetooth.

## Vymazání seznamu párování soundbaru

1. Na dálkovém ovladači stiskněte a podržte tlačítko Bluetooth  po dobu 10ti sekund, dokud světelná lišta dvakrát nezabliká bíle a pak neztmavne. Světelná lišta pulzuje modře.
2. Vymažte soundbar ze seznamu Bluetooth na vašem mobilním zařízení.

Všechna zařízení jsou vymazána a soundbar je připraven k připojení (viz výše).

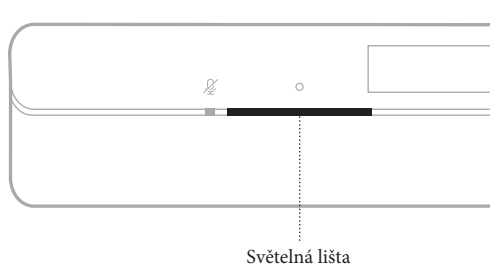

Status soundbaru zobrazuje LED světelná lišta na přední straně soundbaru.



**POZNÁMKA:** Světelná lišta zobrazuje v jednu chvíli vždy jeden status vybraného zdroje.





## Status Wi-Fi

Zobrazuje status Wi-Fi připojení soundbaru.

AKTIVITA SVĚTELNÉ LIŠTY	STAV SYSTÉMU
Pulzuje bíle	 Připojování k Wi-Fi
Svítí bíle a pak přejde do černé	 Připojeno k Wi-Fi









## Status Bluetooth

Zobrazuje status Bluetooth připojení mobilních zařízení.

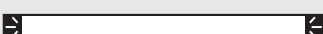
AKTIVITA SVĚTELNÉ LIŠTY	STAV SYSTÉMU
Pulzuje modře	 Připraveno na připojení k mobilnímu zařízení
Pulzuje bíle	 Připojování k mobilnímu zařízení
Svítí bíle a pak přejde do černé	 Připojeno k mobilnímu zařízení
Pulzuje dvakrát bíle a pak přejde do černé	 Mazání seznamu zařízení

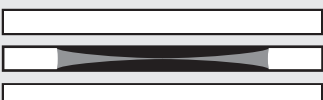
## Status Amazon Alexa

Zobrazuje status Amazon Alexa.

AKTIVITA SVĚTELNÉ LIŠTY	STAV SYSTÉMU
Nesvítí 	Amazon Alexa je nečinná
Bílé světlo klouže na střed a pak se rozsvítí 	Amazon Alexa naslouchá
Bílé světlo klouže do stran 	Amazon Alexa přemýšlí
Pulzuje bíle (plně) 	Amazon Alexa hovoří
Pulzuje žlutě 	Oznámení od Amazon Alexa
Svítí bíle a pak bílé světlo klouže do stran 	Upozornění / výstraha od Amazon Alexa
Pulzuje zeleně 	Příjem nebo vyvolání hovoru
Svítí zeleně 	Připojeno k hovoru <b>POZNÁMKA:</b> Když je hovor odpojen, zelená světelná lišta přejde do černé.
Svítí fialově a pak přejde do černé 	Je povolen režim Not Disturb (Nerušit) <b>POZNÁMKA:</b> Pokud je povolen režim Not Disturb (Nerušit), a vy se pokusíte komunikovat s Alexou, světelná lišta se vždy rozbliká fialově.

## Indikátor vypnutí mikrofonu

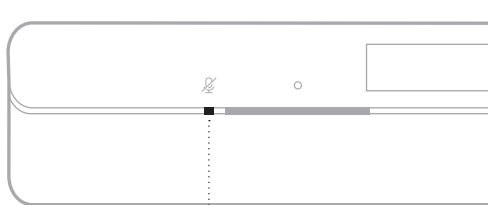

Indikátor vypnutí mikrofonu

### AKTIVITA INDIKÁTORU STAV SYSTÉMU

Svíí červeně

Mikrofon je vypnutý

## Status přehrávání médií a hlasitosti

Zobrazuje status soundbaru při ovládání přehrávání média a hlasitosti.







### AKTIVITA SVĚTELNÉ LIŠTY

### STAV SYSTÉMU

Dva středové indikátory svítí bíle		Pozastavení
Pravý konec světelné lišty pulzuje bíle		Zvýšení hlasitosti
Levý konec světelné lišty pulzuje bíle		Snížení hlasitosti
Levý konec světelné lišty svítí bíle		Ztlumení zvuku (Mute)



## Status aktualizací a chyb

Zobrazuje status aktualizací softwaru a upozornění na chyby.

AKTIVITA SVĚTELNÉ LIŠTY		STAV SYSTÉMU
Svítil žlutě		Probíhá nastavení Wi-Fi
Bílé světlo klouže zprava doleva		Stahování aktualizace
Bílé světlo klouže zleva doprava		Aktualizace soundbaru
Čtyřikrát pulzuje žlutě		Chyba zdroje – viz aplikace Bose Music
Čtyřikrát pulzuje červeně		Požadavek je dočasně nedostupný - zkuste to znovu později
Svítil červeně		Chyba - kontaktujte zákaznický servis

## POKROČILÉ FUNKCE

### Zakázání / povolení Wi-Fi

Na dálkovém ovladači stiskněte a podržte tlačítko ztlumení zvuku Mute  a tlačítko Bluetooth , dokud světelná lišta dvakrát nezapulzuje bíle, a pak nepřejde do černé.





## Připojení příslušenství (volitelné)

K vašemu soundbaru můžete volitelně připojit kterékoli z následujícího příslušenství. Více informací o ovládání příslušenství naleznete v jeho návodu k obsluze.

- Basový modul **Bose Bass Module 700**: [Bose.com/BM700](https://Bose.com/BM700)
- Basový modul **Bose Bass Module 500**: [Bose.com/BM500](https://Bose.com/BM500)
- Prostorové reproduktory **Bose Surround Speakers 700**: [Bose.com/SS700](https://Bose.com/SS700)
- Prostorové reproduktory **Bose Surround Speakers**: [Bose.com/SS](https://Bose.com/SS)

## Připojení Bluetooth reproduktoru Bose SoundLink nebo sluchátek Bose pomocí technologie Bose SimpleSync™

Pomocí technologie Bose SimpleSync™ můžete k tomuto soundbaru jednoduše připojit určité Bluetooth reproduktory Bose SoundLink nebo sluchátka Bose a tím objevit nový způsob, jak poslouchat hudbu a filmy.

### Benefity

- **Osobní zážitek z poslechu televizoru:** Připojte k soundbaru sluchátka Bose a poslouchejte televizor, aniž byste rušili ostatní. Díky nezávislým ovladačům hlasitosti na každém produktu můžete snížit nebo zcela ztlumit zvuk soundbaru, zatímco hlasitost ve sluchátkách bude tak hlasitá, jak si přejete.
- **Zvuk v další místnosti:** Připojte k soundbaru Bluetooth reproduktor Bose SoundLink a poslouchejte stejnou skladbu ve dvou různých místnostech současně.

**POZNÁMKA:** Technologie SimpleSync™ má dosah Bluetooth až 9 m. Stěny a další stavební materiály mohou negativně ovlivnit příjem.

### Kompatibilní produkty

K soundbaru můžete připojit většinu Bluetooth reproduktorů Bose SoundLink, stejně jako sluchátek Bose.

Mezi oblíbené kompatibilní produkty patří:

- Bluetooth reproduktor Bose SoundLink Revolve+
- Bluetooth reproduktor Bose SoundLink Mini
- Bluetooth reproduktor Bose SoundLink Micro
- Bluetooth reproduktor Bose SoundLink Flex
- Sluchátka Bose Noise Cancelling Headphones 700
- Bezdrátová sluchátka Bose QuietComfort 35
- Sluchátka Bose QuietComfort 45

Pravidelně jsou přidávány nové produkty. Úplný seznam a další informace naleznete na: [support.Bose.com/Groups](https://support.Bose.com/Groups)

## Připojení pomocí aplikace Bose Music

Pokud chcete k soundbaru připojit Bluetooth reproduktor Bose SoundLink nebo sluchátka Bose, použijte aplikaci Bose Music. Pro více informací navštivte: [support.Bose.com/Groups](https://support.Bose.com/Groups)

### POZNÁMKY:

- Ujistěte se, že produkt, který chcete připojit, je zapnutý, že je ve vzdálenosti max. 9 m od soundbaru, a že je připraven k připojení k jinému zařízení. Další informace naleznete v návodu k připojovanému zařízení.
- K soundbaru můžete připojit v jednu chvíli pouze jeden produkt.

## Opětovné připojení Bluetooth reproduktoru Bose SoundLink nebo sluchátek Bose

Zapněte váš Bluetooth reproduktor Bose SoundLink nebo sluchátka Bose.

Váš Bluetooth reproduktor nebo Bluetooth sluchátka se pokusí připojit k naposledy připojenému zařízení, včetně soundbaru.

### POZNÁMKY:

- Soundbar musí být v dosahu (do 9 m) a zapnutý.
- Pokud se reproduktor nepřipojí, viz „Soundbar se opětovně nepřipojí k dříve připojenému Bluetooth reproduktoru Bose SoundLink“ v části "Řešení problémů".
- Pokud se sluchátka nepřipojí, viz „Soundbar se opětovně nepřipojí k dříve připojeným sluchátkům Bose“ v části "Řešení problémů".

## PÉČE A ÚDRŽBA

### Aktualizace soundbaru

Soundbar se aktualizuje automaticky po připojení k aplikaci Bose Music a k vaší Wi-Fi síti.

### Výměna baterie v dálkovém ovladači

1. Pomocí mince (nebo podobného předmětu) otočte krytem bateriového prostoru směrem doleva (proti směru hodinových ručiček) a kryt sejměte.

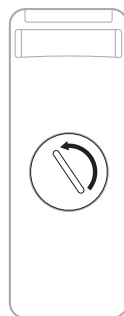

2. Vyjměte starou baterii a vložte novou baterii plochou stranou nahoru (symbolem + nahoru).

**POZNÁMKA:** Používejte pouze schválenou 3voltovou lithiovou baterii CR2032 nebo DL2032 (např. UL).

3. Nasadte kryt bateriového prostoru a otočením doprava (ve směru hodinových ručiček) jej zajistěte.

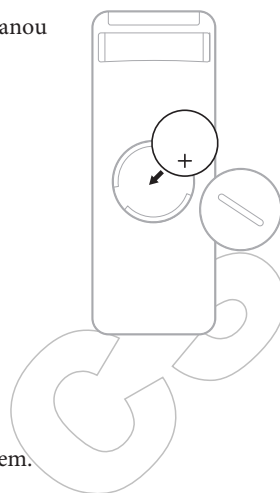

## Čištění soundbaru

Vnější povrch soundbaru vyčistěte měkkým, suchým hadříkem.

### UPOZORNĚNÍ:

- NENECHTE do žádných otvorů vniknout kapalinu.
- NEFOUKEJTE vzduch do soundbaru nebo do reproduktorů směřujících vzhůru.
- NEPOUŽÍVEJTE k čištění soundbaru nebo reproduktorů směřujících vzhůru vysavač.
- NEPOUŽÍVEJTE v blízkosti soundbaru nebo reproduktorů směřujících vzhůru spreje.
- NEPOUŽÍVEJTE žádná rozpouštědla, chemikálie nebo čisticí roztoky obsahující alkohol, čpavek nebo abraziva.
- NENECHTE do žádných otvorů vniknout předměty.

## Náhradní díly a příslušenství

Náhradní díly a příslušenství si můžete objednat prostřednictvím zákaznického servisu Bose nebo u vašeho prodejce.

Navštivte: [support.Bose.com/SB600](https://support.Bose.com/SB600)

## Omezená záruka

Na váš soundbar se vztahuje omezená záruka. Podrobnosti o omezené záruce naleznete na: [world.Bose.com/Warranty](https://world.Bose.com/Warranty)

Chcete-li svůj produkt zaregistrovat, navštivte [world.Bose.com/ProductRegistration](https://world.Bose.com/ProductRegistration), kde naleznete veškeré pokyny.

Neprovedení registrace produktu vaše záruční práva v rámci omezené záruky nijak neovlivní.

## Nejprve vyzkoušejte tato řešení

Pokud budete mít se svým soundbarem problémy, vyzkoušejte:



- Ujistěte se, že je soundbar připojen k elektrické zásuvce, která je skutečně pod napětím.
- Zkontrolujte všechny kabely.
- Ověřte status soundbaru podle světelné lišty (viz STATUS SOUNDBARU).
- Stáhněte si aplikaci Bose Music a spusťte dostupné aktualizace softwaru.
- Umístěte soundbar podle pokynů pro jeho umístění (viz UMÍSTĚNÍ SOUNDBARU).
- Pro správnou funkci přesuňte soundbar do doporučeného dosahu signálu vašeho mobilního zařízení.
- Ujistěte se, že je soundbar v dosahu bezdrátového zařízení (ve vzdálenosti přibližně 0.3 – 0.9 m).
- Ujistěte se, že jsou všechny Wi-Fi přístupové body v dosahu (ve vzdálenosti přibližně 2.4 – 3.0 m od soundbaru, nebo volitelného basového modulu a surround reproduktorů).

## Další řešení

Pokud se vám nepodaří váš problém vyřešit, podívejte se do níže uvedené tabulky, kde můžete identifikovat příznaky a možná řešení obecných problémů. Pokud se vám ani pak nepodaří problém vyřešit, kontaktujte zákaznický servis Bose nebo vašeho prodejce.

Navštivte: [worldwide.Bose.com/contact](http://worldwide.Bose.com/contact)

PŘÍZNAK	ŘEŠENÍ
<b>Na televizoru není HDMI port eARC</b>	<p>Použijte HDMI port ARC vašeho televizoru.</p> <p>Pokud váš televizor nemá ani HDMI port ARC, soundbar připojte k televizoru pomocí optického kabelu.</p>
<b>Na televizoru není HDMI port eARC, ARC, ani optický port</b>	<p>Pokud je váš televizor připojen ke kabelovému nebo satelitnímu boxu, připojte HDMI kabel ze soundbaru ke kabelovému nebo satelitnímu boxu.</p> <p>Soundbar připojte k televizoru pomocí audio převodníku a samostatného audio kabelu, jako je koaxiální, 3,5 mm nebo analogový audio kabel (není součástí dodávky). Typ potřebného převodníku a kabelu závisí na tom, jaké výstupní audio porty jsou na vašem televizoru k dispozici.</p>
<b>Soundbar nelze zapnout</b>	<p>Zapojte napájecí kabel do jiné elektrické zásuvky.</p> <p>Soundbar zapněte pomocí dálkového ovladače.</p> <p>Odpojte napájecí kabely od soundbaru a volitelného basového modulu nebo surround reproduktorů, počkejte 30 sekund, a opět je zapojte do elektrické zásuvky.</p>

PŘÍZNAK	ŘEŠENÍ
<b>Soundbar nelze vypnout</b>	Soundbar může být v síťovém pohotovostním režimu. Stiskněte tlačítko napájení  na dálkovém ovladači pro probuzení soundbaru. Soundbar vypnete dalším stisknutím tlačítka napájení  .
<b>Nepřehrává se zvuk v Dolby Atmos</b>	Ujistěte se, že je soundbar připojen k HDMI portu eARC nebo ARC vašeho televizoru. V aplikaci Bose Music zkontrolujte obrazovku Now Playing (Nyní se přehrává) a ujistěte se, že je zvuk streamován v Dolby Atmos. Pokud se nestreamuje v Dolby Atmos, v pokročilých nastaveních zvuku vašeho televizoru se ujistěte, že je umožněn průchod zvuku (pass through) Dolby Atmos do soundbaru. Viz návod k obsluze vašeho televizoru.
<b>Dálkový ovladač nefunguje konzistentně nebo nefunguje vůbec</b>	Vyměňte baterii. Ujistěte se, že je dálkový ovladač v provozním dosahu soundbaru (do 6 m) . Ujistěte se, že mezi dálkovým ovladačem a soundbarem nejsou žádné překážky.
<b>Aplikace Bose Music na mobilním zařízení nefunguje</b>	Ujistěte se, že je vaše mobilní zařízení kompatibilní s aplikací Bose Music, a že splňuje minimální systémové požadavky. Další informace naleznete v obchodě s aplikacemi pro vaše mobilní zařízení. Aplikaci Bose Music z mobilního zařízení odinstalujte, a poté aplikaci znovu nainstalujte.
<b>Soundbar není viditelný pro přidání do jiného účtu Bose</b>	Ujistěte se, že je na vašem soundbaru povoleno sdílení pomocí aplikace Bose Music. Ujistěte se, že jsou soundbar a vaše mobilní zařízení připojeny ke stejné Wi-Fi síti.
<b>Soundbar a zdroj se nezapínají/nevypínají současně</b>	Zdroj zapněte/vypněte stisknutím tlačítka napájení  .



PŘÍZNAK	ŘEŠENÍ
<p><b>Přerušovaný nebo žádný zvuk ze soundbaru</b></p>	<p>Zvyšte hlasitost na soundbaru nebo na vašem mobilním zařízení.</p> <p>Pokud levý konec světelné lišty svítí bíle, zvuk soundbaru je ztlumený (mute). Stisknutím tlačítka  zvuk soundbaru obnovte.</p> <p>Ujistěte se, že není ztlumen zvuk (mute) na vašem mobilním zařízení.</p> <p>Ujistěte se, že používáte kompatibilní Bluetooth mobilní zařízení.</p> <p>Restartujte vaše mobilní zařízení.</p> <p>Restartujte audio zdroj.</p> <p>Přepněte na jiný audio zdroj.</p> <p>Přehrávejte zvuk z jiné aplikace nebo hudební služby.</p> <p>Pokud zvuk pochází ze zdroje na Wi-Fi síti, resetujte router.</p> <p>Restartujte televizor.</p> <p>Zkontrolujte nastavení zvuku na vašem televizoru. Viz návod k obsluze k vašemu televizoru.</p> <p>Aktualizujte software televizoru. Viz návod k obsluze k vašemu televizoru.</p> <p>Odpojte HDMI kabel od portu HDMI eARC (nebo HDMI ARC) na vašem televizoru a znovu jej připojte.</p> <p>Ujistěte se, že je HDMI kabel ze soundbaru připojen k <b>HDMI portu eARC</b> (Enhanced Audio Return Channel) na vašem televizoru, nikoli do standardního portu HDMI. Pokud na televizoru není HDMI port eARC, připojte jej k HDMI portu ARC. Pokud na televizoru není ani HDMI port ARC, soundbar připojte k televizoru pomocí optického kabelu.</p> <p>Pokud je soundbar připojen k HDMI portu eARC (nebo ARC) na televizoru, ujistěte se, že je v nabídce nastavení systému vašeho televizoru povolena funkce <b>Consumer Electronics Control (CEC)</b> (v závislosti na výrobci TV, může mít tato funkce jiný název, viz návod k obsluze k televizoru).</p> <p>Pokud je soundbar připojen k optickému portu vašeho televizoru, ujistěte se, že je optický kabel zapojen na televizoru do portu označeného jako <b>Output</b> nebo <b>OUT</b>, nikoli Input nebo IN.</p> <p>Odpojte napájecí kabely soundbaru a volitelného basového modulu nebo surround reproduktorů od napájení, počkejte 30 sekund a opět je zapojte do elektrické zásuvky.</p> <p>Zkontrolujte nastavení <b>Advanced CEC</b> v aplikaci Bose Music. Přístup k této možnosti máte z nabídky nastavení Settings. Pro více informací navštivte: <a href="http://support.Bose.com/SB600_CEC">support.Bose.com/SB600_CEC</a></p>
<p><b>Soundbar se nepřipojí k basovému modulu nebo k surround reproduktorům</b></p>	<p>Podívejte se do návodu k obsluze k basovému modulu nebo k surround reproduktorům.</p> <p>Ujistěte se, že jsou basový modul nebo surround reproduktory kompatibilní se soundbarem (viz PROPOJENÍ PRODUKTŮ BOSE - Kompatibilní produkty).</p> <p>Odpojte napájecí kabely soundbaru a volitelného basového modulu nebo surround reproduktorů od napájení, počkejte 30 sekund a opět je zapojte do elektrické zásuvky.</p>

PŘÍZNAK	ŘEŠENÍ
<p><b>Žádný zvuk z basového modulu nebo surround reproduktorů</b></p>	<p>Ujistěte se, že jsou basový modul nebo surround reproduktory kompatibilní se soundbarem (viz PROPOJENÍ PRODUKTŮ BOSE - Kompatibilní produkty).</p> <p>Ujistěte se, že je software v aplikaci Bose Music aktuální.</p> <p>Upravte úroveň basů pomocí aplikace Bose Music.</p> <p>Přepněte na jiný audio zdroj.</p>
<p><b>Zvuk vychází z reproduktorů televizoru</b></p>	<p>Ujistěte se, že je HDMI kabel ze soundbaru připojen k <b>HDMI portu eARC</b> (Enhanced Audio Return Channel) na vašem televizoru, nikoli do standardního portu HDMI. Pokud na televizoru není HDMI port eARC, připojte jej k HDMI portu ARC. Pokud na televizoru není ani HDMI port ARC, soundbar připojte k televizoru pomocí optického kabelu.</p> <p>Odpojte HDMI kabel od HDMI portu eARC (nebo ARC) na televizoru a znovu jej připojte.</p> <p>Odpojte napájecí kabely soundbaru a volitelného basového modulu nebo surround reproduktorů od napájení, počkejte 30 sekund a opět je zapojte do elektrické zásuvky.</p> <p>Vypněte reproduktory televizoru. Viz návod k obsluze k vašemu televizoru.</p> <p>Snižte hlasitost televizoru na nejnižší hodnotu.</p> <p>Pokud je soundbar připojen k HDMI portu eARC (nebo ARC) na televizoru, ujistěte se, že je v nabídce nastavení systému vašeho televizoru povolena funkce <b>Consumer Electronics Control (CEC)</b> (v závislosti na výrobci TV, může mít tato funkce jiný název, viz návod k obsluze k televizoru).</p> <p>Zkontrolujte nastavení Advanced CEC v aplikaci Bose Music. Přístup k této možnosti máte z nabídky nastavení Settings. Pro více informací navštivte: <a href="http://support.Bose.com/SB600_CEC">support.Bose.com/SB600_CEC</a></p>
<p><b>Nekvalitní nebo zkreslený zvuk</b></p>	<p>Vyzkoušejte jiné audio zdroje, pokud jsou k dispozici.</p> <p>Ujistěte se, že váš televizor podporuje výstup prostorového zvuku, viz návod k obsluze k televizoru.</p> <p>Pokud je zvuk přehráván z jiného zařízení, na takovém zařízení snižte hlasitost.</p> <p>Upravte úroveň basů pomocí aplikace Bose Music.</p> <p>Vypněte reproduktory televizoru, viz návod k obsluze k televizoru.</p>

PŘÍZNAK	ŘEŠENÍ
<p><b>Soundbar nepřehrává zvuk ze správného zdroje nebo po prodlevě přehrává nesprávný zdroj</b></p>	<p>Zkontrolujte nastavení <b>Advanced CEC</b> v aplikaci Bose Music. Přístup k této možnosti máte z nabídky nastavení Settings. Pro více informací navštivte: <a href="https://support.Bose.com/SB600_CEC">support.Bose.com/SB600_CEC</a></p> <p>Na vašem zdroji zakažte funkci CEC, viz návod k vašemu audio zdroji.</p>
<p><b>Soundbar se nepřipojí k Wi-Fi síti</b></p>	<p>V aplikaci Bose Music vyberte správný název sítě a zadejte správné heslo sítě (rozdělují se malá a velká písmena).</p> <p>Ujistěte se, že jsou soundbar a vaše mobilní zařízení připojeny ke stejné Wi-Fi síti.</p> <p>Pokud se informace o vaší síti změnily, viz Připojení k jiné Wi-Fi síti.</p> <p>Na mobilním zařízení, které používáte k nastavení, povolte Wi-Fi.</p> <p>V mobilním zařízení zavřete ostatní otevřené aplikace.</p> <p>Restartujte mobilní zařízení a router.</p> <p>Pokud váš router podporuje pásma 2.4 GHz i 5 GHz, ujistěte se, že se vaše zařízení (mobilní zařízení nebo počítač) i soundbar připojují ke stejnému pásmu.</p> <p><b>POZNÁMKA:</b> Každému pásmu zadejte jedinečný název, abyste měli jistotu, že se připojujete ke správnému (stejnému) pásmu.</p> <p>Resetujte router.</p> <p>Odpojte napájecí kabely soundbaru a volitelného basového modulu nebo surround reproduktorů od napájení, počkejte 30 sekund a opět je zapojte do elektrické zásuvky. Odinstalujte aplikaci Bose Music z mobilního zařízení, znovu ji nainstalujte a restartujte nastavení.</p> <p>Pokud se připojujete k jiné síti a aplikace vás nevyzve k nastavení, přejděte na hlavní obrazovku a přidejte soundbar.</p>
<p><b>Soundbar se nepřipojí k Bluetooth zařízení</b></p>	<p>Ve vašem mobilním zařízení vypněte a zapněte funkci Bluetooth.</p> <p>Odstraňte soundbar z Bluetooth seznamu na mobilním zařízení. Znovu propojte soundbar a mobilní zařízení (viz BLUETOOTH PŘIPOJENÍ).</p> <p>Připojte jiné mobilní zařízení.</p> <p>Ujistěte se, že používáte kompatibilní Bluetooth mobilní zařízení.</p> <p>Navštivte: <a href="https://support.Bose.com/SB600_BT">support.Bose.com/SB600_BT</a></p> <p>Odstraňte soundbar z Bluetooth seznamu na mobilním zařízení. Znovu propojte soundbar a mobilní zařízení (viz BLUETOOTH PŘIPOJENÍ).</p> <p>Vymažte seznam Bluetooth zařízení ze soundbaru. Znovu propojte soundbar a mobilní zařízení (viz BLUETOOTH PŘIPOJENÍ).</p>



PŘÍZNAK	ŘEŠENÍ
<p><b>Na soundbar nelze streamovat zvuk pomocí AirPlay</b></p>	<p>Ujistěte se, že je soundbar zapnutý, a že je v dosahu signálu zařízení, ze kterého chcete zvuk streamovat.</p> <p>Ujistěte se, že jsou vaše zařízení Apple a soundbar připojeny ke stejné Wi-Fi síti.</p> <p>Aktualizujte zařízení Apple.</p> <p>Ujistěte se, že soundbar obsahuje aktuální software.</p> <p>Pokud v hudební aplikaci, ze které streamujete, nemůžete najít ikonu AirPlay , zvuk streamujte z Ovládacího centra (Control Center).</p> <p>Pro další podporu navštivte: <a href="https://www.apple.com/airplay">https://www.apple.com/airplay</a></p>
<p><b>Alexa nereaguje</b></p>	<p>Ujistěte se, že je mikrofon zapnutý (že indikátor vypnutí mikrofonu nesvíí červeně).</p> <p>Ujistěte se, že byla Alexa nastavena pomocí aplikace Bose Music</p> <p><b>POZNÁMKA:</b> Soundbar musí být nastaven a připojen k vaší Wi-Fi síti pomocí aplikace Bose Music.</p> <p>Připojte vaše mobilní zařízení k Wi-Fi síti.</p> <p>Ujistěte se, že je Alexa ve vaší zemi dostupná.</p> <p>Ujistěte se, že používáte nejaktuálnější verzi aplikace Alexa.</p> <p>Ujistěte se, že používáte kompatibilní mobilní zařízení.</p> <p>Ujistěte se, že je povoleno "probouzeč" slovo pro aktivaci Alexa.</p> <p>Pomocí aplikace Bose Music odeberte Alexa ze soundbaru. Potom Alexa přidejte znovu.</p> <p>Ujistěte se, že vyslovujete název soundbaru, který jste přiřadili v aplikaci Bose Music. Pokud má několik soundbarů stejný název, použijte název, přiřazený v aplikaci Alexa nebo změňte název v aplikaci Bose Music.</p> <p><b>Pokud používáte Bose Voice4Video™:</b></p> <ul style="list-style-type: none"> <li>• Ujistěte se, že mezi soundbarem, televizorem a/nebo kabelovým nebo satelitním boxem nejsou žádné překážky.</li> <li>• Ujistěte se, že je soundbar připojen správně pomocí HDMI kabelu.</li> <li>• Ujistěte se, že jste tuto funkci nastavili pomocí aplikace Bose Music a připojili televizor a/nebo kabelový nebo satelitní box.</li> <li>• Ujistěte se, že jste zadali veškeré požadované identifikační údaje a poskytovatele služeb (postal code a service provider) pro váš kabelový/satelitní box správně</li> </ul> <p>Alexa nemusí váš požadavek podporovat. Pravidelně jsou přidávány nové funkce.</p> <p>Pro další podporu navštivte: <a href="https://www.amazon.com/usealexa">https://www.amazon.com/usealexa</a></p>

PŘÍZNAK	ŘEŠENÍ
<p><b>Soundbar nelze ovládat přes Google Assistant</b></p>	<p>Ujistěte se, že je k vaší síti připojeno zařízení s podporou Google Assistant.</p> <p>Ujistěte se, že je v aplikaci Bose Music povolena (enabled) funkce Chromecast built-in.</p> <p>Připojte vaše mobilní zařízení k Wi-Fi síti.</p> <p>Ujistěte se, že je Google Assistant ve vaší zemi dostupný.</p> <p>Ujistěte se, že používáte nejaktuálnější verzi aplikace Google Assistant.</p> <p>Ujistěte se, že je vaše mobilní zařízení kompatibilní s Google Assistant.</p> <p>Další podporu získáte na:  <a href="https://support.google.com/assistant">https://support.google.com/assistant</a></p>
<p><b>Soundbar se nepřipojí k Bluetooth reproduktoru Bose SoundLink nebo ke sluchátkům Bose</b></p>	<p>Ujistěte se, že jsou Bluetooth reproduktor nebo sluchátka zapnuté, že jsou v dosahu (do 9 m) soundbaru, a že jsou připraveny k připojení k jinému zařízení.</p> <p>Další informace naleznete v návodu k příslušnému produktu.</p>
<p><b>Soundbar se opětovně nepřipojí k dříve připojenému Bluetooth reproduktoru Bose SoundLink</b></p>	<p>Ujistěte se, že jsou v aplikaci Bose Music pro reproduktor povoleny hlasové výzvy (voice prompts - enabled) (viz NASTAVENÍ BOSE MUSIC APP). K této možnosti máte přístup z nabídky nastavení Settings.</p> <p>Pomocí ovládacích prvků na Bluetooth reproduktoru procházejte seznam zařízení, dokud neuslyšíte název vašeho soundbaru.</p> <p>Bližší pokyny pro ovládání konkrétního produktu naleznete v návodu k obsluze k reproduktoru.</p>
<p><b>Soundbar se opětovně nepřipojí k dříve připojeným sluchátkům Bose</b></p>	<p>Sluchátka připojte pomocí aplikace Bose Music (viz NASTAVENÍ BOSE MUSIC APP).</p>
<p><b>Špatná kvalita zvuku z připojeného Bluetooth reproduktoru Bose SoundLink nebo sluchátek Bose</b></p>	<p>Pokud váš router podporuje pásma 2.4 GHz i 5 GHz a soundbar je připojen v pásmu 2.4 GHz, použijte připojení v pásmu 5 GHz.</p> <p>Ne všechny Bluetooth reproduktory Bose SoundLink dokáží po připojení k soundbaru přehrávat zvuk v dokonalé synchronizaci. Chcete-li si ověřit, zda je váš produkt kompatibilní, navštivte: <a href="https://support.Bose.com/Groups">support.Bose.com/Groups</a></p> <p>Ujistěte se, že je v aplikaci Bose Music povolena synchronizace se skupinou (Sync with Group - enabled). K této možnosti máte přístup z nabídky nastavení Settings.</p> <p>Nainstalujte všechny dostupné aktualizace softwaru pro reproduktor nebo sluchátka. Chcete-li zkontrolovat aktualizace, otevřete na svém mobilním zařízení příslušnou aplikaci Bose pro váš produkt nebo navštivte: <a href="https://btu.Bose.com">btu.Bose.com</a></p>

## Resetování soundbaru

Resetování vymaže ze soundbaru veškerá nastavení pro zdroje, hlasitosti a nastavení sítě, a navrátí je na původní tovární nastavení.

1. Na dálkovém ovladači stiskněte a podržte tlačítko pro snížení hlasitosti — a tlačítko Přehrávání/Pozastavení ▷|| po dobu 5 sekund, dokud světelná lišta dvakrát nezapulzuje bíle a pak přejde do černé.

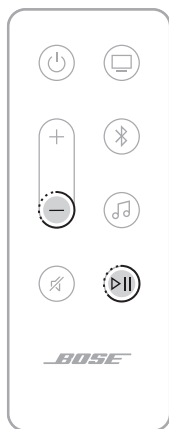

Soundbar se restartuje. Po dokončení resetování se světelná lišta rozsvítí oranžově.

2. Pokud chcete obnovit nastavení sítě a zvuku soundbaru, na vašem mobilním zařízení spusťte aplikaci Bose Music a přidejte soundbar do sítě (viz „Přidání soundbaru ke stávajícímu účtu“ v části STÁVAJÍCÍ UŽIVATELÉ BOSE MUSIC APP).

---

### DODATEK: REFERENČNÍ NASTAVENÍ

---

## Možnosti připojení

Soundbar můžete připojit k vašemu televizoru pomocí jedné z následujících možností:

- **Možnost 1 (preferovaná):** HDMI eARC (Enhanced Audio Return Channel) nebo ARC
- **Možnost 2:** Optické připojení

### POZNÁMKY:

- Abyste si mohli vychutnat prostorový zvuk Dolby Atmos, soundbar připojte k vašemu televizoru pomocí HDMI portu eARC nebo ARC. Pokud váš televizor nemá HDMI port eARC nebo ARC k dispozici, soundbar připojte k vašemu televizoru pomocí optického kabelu k optickému portu.
- Pokud chcete pomocí TV dálkového ovladače ovládat napájení, hlasitost a funkci ztlumení zvuku (mute) tohoto soundbaru, soundbar musí být připojen na vašem televizoru k HDMI portu eARC nebo ARC.

1. Na zadní straně televizoru vyhledejte porty **HDMI IN** a **Audio OUT (optical)**.

**POZNÁMKA:** Panel s porty na vašem TV nemusí vypadat tak, jak je vyobrazeno na ilustraci. Porty vyhledejte podle jejich tvarů.

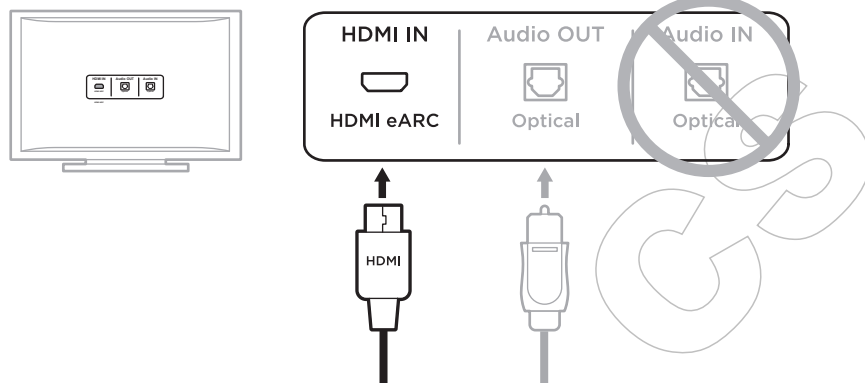

**Možnost 1 (preferovaná)  
HDMI eARC (nebo ARC):**  
Pro toto připojení použijte  
HDMI kabel.

**Možnost 2  
Optické připojení**  
Pokud na vašem televizoru není k  
dispozici port HDMI eARC (nebo  
ARC), pro toto připojení použijte  
optický kabel.

2. Vyberte audio kabel.

## Připojení soundbaru k televizoru

Po výběru audio kabelu připojte soundbar k televizoru.

### Možnost 1 (preferovaná): HDMI eARC nebo ARC

1. Jeden konec HDMI kabelu zapojte na televizoru do portu **HDMI eARC** nebo **ARC**.
2. Druhý konec kabelu zapojte na soundbaru do portu **HDMI (eARC)**.

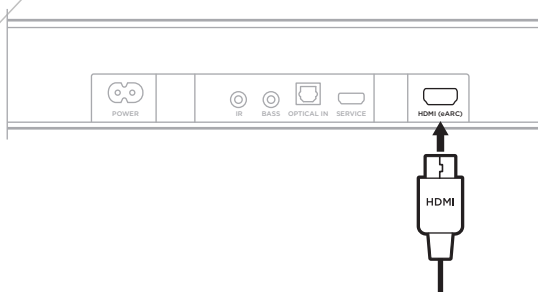

## Možnost 2: Optické připojení

Pokud váš televizor nemá k dispozici port HDMI eARC (nebo ARC), soundbar k němu připojte pomocí optického kabelu.

1. Odstraňte ochrannou krytku z obou konců optického kabelu.

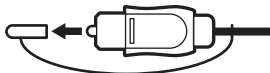

**POZOR:** Zapojením konektoru v nesprávné orientaci se může poškodit port na soundbaru a/nebo konektor optického kabelu.

2. Jeden konec optického kabelu vložte na televizoru do portu **Optical OUT**.

**POZOR:** Zapojením konektoru v nesprávné orientaci se může poškodit port na televizoru a/nebo konektor optického kabelu.

3. Uchopte konektor na druhém konci optického kabelu.
4. Zarovnejte konektor optického kabelu s portem **OPTICAL IN** na soundbaru a opatrně jej zasuňte do portu.

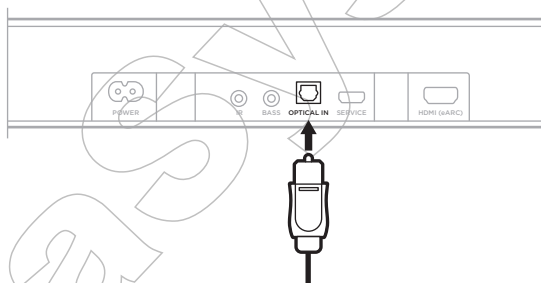

**POZNÁMKA:** Port má sklopnou krytku, která se při vkládání konektoru otevře směrem dovnitř.

5. Zatlačte konektor optického kabelu do portu, dokud neuslyšíte nebo nepocítíte zacvaknutí.



## Kontrola zvuku

1. Zapněte televizor pomocí TV dálkového ovladače.
2. V nabídce nastavení zvuku v televizoru vypněte reproduktory televizoru.

**POZNÁMKA:** Další informace naleznete v návodu k vašemu televizoru.

3. Pokud používáte satelitní/kabelový box nebo jiný sekundární zdroj:
    - a. Zapněte tento zdroj.
    - b. Vyberte příslušný TV vstup.
  4. Zapněte soundbar.  
Uslyšíte zvuk vycházející ze soundbaru.
  5. Na dálkovém ovladači soundbaru stiskněte tlačítko ztlumení zvuku (mute) .
- Nyní neuslyšíte zvuk z reproduktorů televizoru nebo ze soundbaru.

**POZNÁMKA:** Pokud po ztlumení zvuku (mute) soundbaru slyšíte zvuk z reproduktorů televizoru, přečtěte si „Zvuk vychází z reproduktorů televizoru“ v části „Řešení problémů“.



877935-0010